

**RACCORDI AD ANELLO
DOPPIO TAGLIENTE LARGA
TENUTA MORBIDA LL7**

**FITTINGS WITH DOUBLE EDGE
CUTTING RING LARGA
SOFT SEAL LL7**

**LARGA SCHNEIDRINGVER-
SCHRAUBUNGEN
DIE ZUSÄTZLICHE
WEICHDICHTUNG LL7**

DESCRIZIONE E FUNZIONAMENTO

DESCRIPTION AND OPERATION

FUNKTIONSBESCHREIBUNG

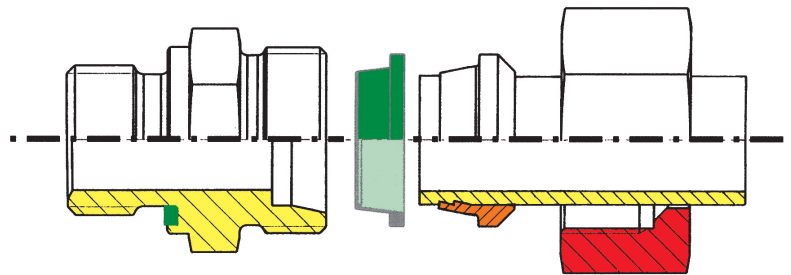

LL7, tenuta morbida addizionale, integra la tenuta meccanica realizzata dall'anello doppio tagliente, costituendo un'ulteriore barriera invalicabile all'uscita del flusso.

LL7, the additional soft seal, completes the metallic one, created by the double edge cutting ring and it is a further insuperable barrier against the leakage.

LL7, die zusätzliche Weichdichtung, ergänzt die von dem Zweikantenschneidring geschaffene Abdichtung durch Dichtkante, und ist eine weitere unübersteigbare Barriere gegen die Leckage.

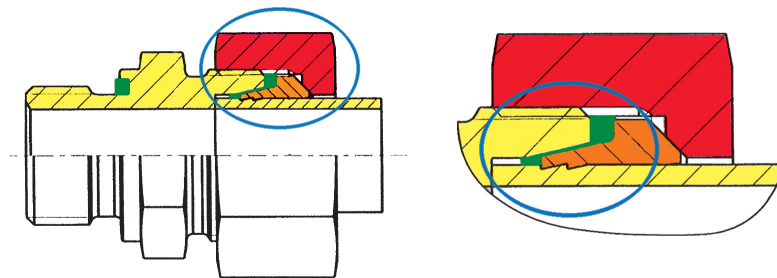

- Facilità di montaggio/ispezione/smottaggio
- Garanzia di azione antisvitamento/antivibrazione
- Componenti standard

- Easy assembly/inspection/replacement
- Vibration and unscrewing protection
- Standard components

- Einfache Montage/Kontrolle/Austauschbarkeit
- Schwingungsdämpfend und selbstsichernd
- Standardkomponenten

**RACCORDI AD ANELLO
DOPPIO TAGLIENTE LARGA
TENUTA MORBIDA LL7**

**FITTINGS WITH DOUBLE EDGE
CUTTING RING LARGA
SOFT SEAL LL7**

**LARGA SCHNEIDRINGVER-
SCHRAUBUNGEN
DIE ZUSÄTZLICHE
WEICHDICHTUNG LL7**

DESCRIZIONE E FUNZIONAMENTO

DESCRIPTION AND OPERATION

FUNKTIONSBESCHREIBUNG

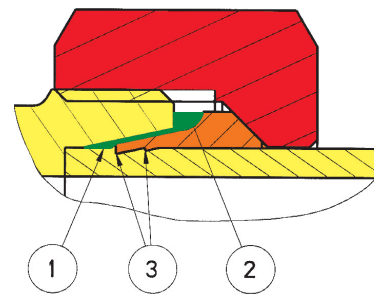
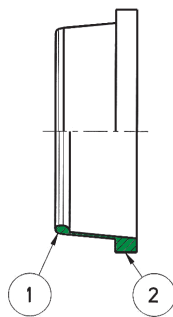

- 1) Tenuta idraulica morbida addizionale prima della tenuta meccanica
- 2) Tenuta addizionale antivibrazione, antisvitamento
- 3) Doppio ancoraggio sul tubo

- 1) Soft seal hydraulic tightness in addition to mechanic seal
- 2) Additional seal: antivibration and unscrewing protection
- 3) Double clamping on the tube

- 1) Zusätzliche hydraulische Weichdichtung vor der mechanischen Dichtung
- 2) Schwingungsdämpfend und selbstsichernd
- 3) Doppelte Fixierung

LA RISPOSTA LARGA, al problema delle tenute in oleoidraulica, permette con LL7 di passare dalla tenuta meccanica alla tenuta morbida senza aggiunta di costi di lavorazione con macchine speciali: bastano un paio di chiavi inglesi.

LARGA'S ANSWER to hydraulic leakage prevention allows, with LL7, to switch from the mechanic seal to soft seal, without adding of working cost with special machines: a normal spanner is enough.

Zur Vorbeugung von Leckagen hat LARGA die LÖSUNG. Es ist möglich mit LL7 von der mechanischen Dichtung zur Weichdichtung zu wechseln, ohne weitere Kosten durch Spezialgeräte. Es reicht ein Werkzeug aus.

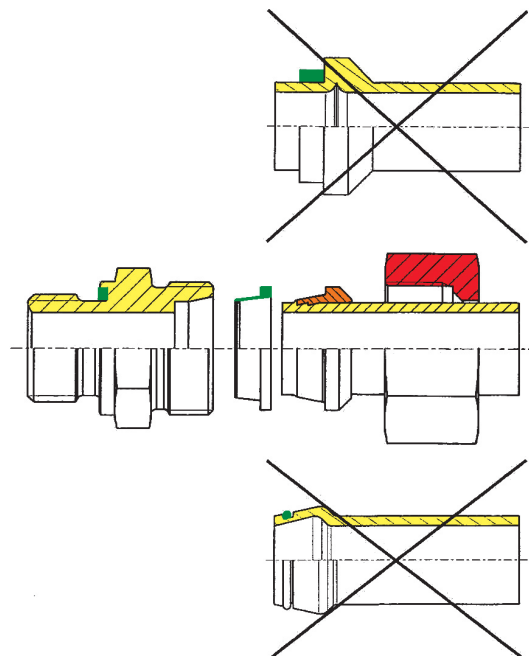

ISTRUZIONI DI MONTAGGIO DELLA GUARNIZIONE MORBIDA LL7

Le regole del montaggio degli anelli taglienti, senza la guarnizione morbida addizionale, sono il presupposto per una corretta tenuta.

ASSEMBLY INSTRUCTIONS FOR LL7 SOFT SEAL

A proper assembly of double edge cutting rings, without the additional soft seal, is a basic condition to obtain a correct sealing.

MONTAGEABLAUF FÜR LL7 WEICHDICHTUNG

Die sachgerechte Montage des Schneidrings, ohne die zusätzliches Weichdichtung, ist Voraussetzung für eine einwandfrei Funktion.

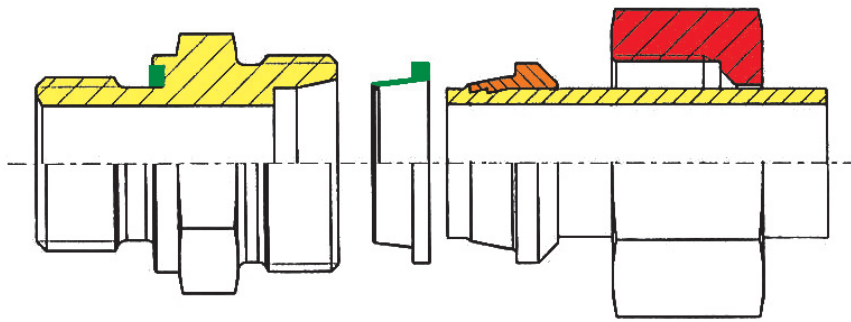

Svitare il dado e controllare l'incisione dell'anello.

Loosen the nut and inspect cut, checking the penetration of the cutting edge.

Überwurfmutter lösen und Schneidringaufwurf kontrollieren.

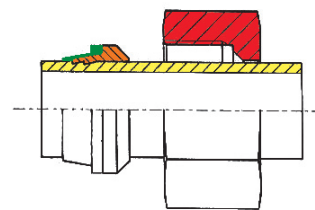
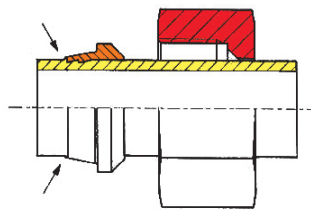

Calzare la guarnizione morbida LL7 sopra l'anello tagliente e avvitare il dado fino ad avvertire un considerevole aumento di forza e poi eseguire il serraggio finale con circa 1/4 di giro.

Place LL7 soft sealing on the double edge cutting ring and tighten the nut until the point of a noticeable resistance and then, beyond this point, tighten the nut with a spanner by 1/4 turn.

Weichdichtung LL7 über den Schneidring legen und die Montage der Überwurfmutter bis zum fühlbaren Kraftanstieg ausführen und danach die Fertigmontage mit ca. einer 1/4 Umdrehung.

ISTRUZIONI DI MONTAGGIO DELLA GUARNIZIONE MORBIDA LL7

Per tutti i raccordi premontati, calzare LL7 prima del montaggio finale.

ASSEMBLY INSTRUCTIONS FOR LL7 SOFT SEAL

For all the preassembled fittings, place LL7 before the final assembly.

MONTAGEABLAUF FÜR LL7 WEICHDICHTUNG

Für alle vormontierten Verschraubungen, platzieren Sie LL7 vor der Endmontage.

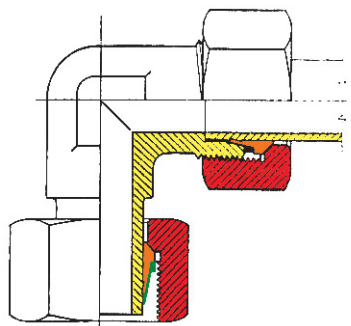

Il montaggio finale si realizza serrando con la chiave almeno 1/2 giro oltre il punto in cui si inizia ad avvertire chiaramente l'aumento della resistenza.

The final assembly is made by tightening the nut at least by 1/2 turn beyond the point of a noticeable increase in force.

Die Fertigmontage erfolgt mit mindestens 1/2 Umdrehung über den Punkt des deutlich fühlbaren Kraftanstiegs hinaus.

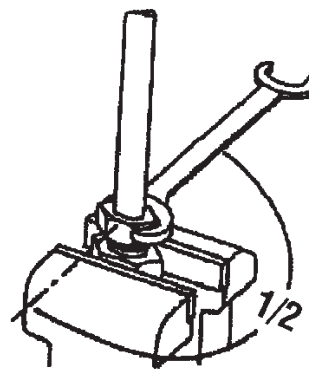

Ogni volta che il raccordo viene smontato e successivamente rimontato, si raccomanda la sostituzione dell'LL7: il dado dovrà essere serrato con la chiave fino ad incontrare una resistenza senza forzare eccessivamente.

Every time the fitting is disassembled and subsequently reassembled, we recommend the replacement of LL7: the nut must be retightened with the same force used for the initial installation.

Jedes Mal wenn die Verschraubung ab- und wieder aufmontiert wird, wird der Ersatz des LL7 empfohlen: die Überwurfmutter muss bis zu einem Widerstand, aber ohne Zwang, mit einem Schlüssel angezogen werden.